

Deckorators® CXT 8' Rail Installation Instructions For Installations Using Co-Extruded Composite, Classic and Estate Balusters

For each 8' on-center railing section you will need:

One 8' Deckorators CXT Line Rail Kit, which contains::

- * (1) Upper rail
- * (1) Lower rail
- * (2) Inner rails
- * (3) Support block kits
 - (3) 4" Support blocks
 - (3) Support block connectors with screws
- * (1) In-line or stair hardware kit, which contains:
 - (4) In-line or stair brackets
 - (16) 1" long countersunk screws
 - (4) 1-1/2" long pan head screws
 - (8) 2" long countersunk screws
 - (2) 2-1/2" long countersunk screws
 - (1) Drill bit
 - (1) Screw pack consisting of 40 screws (use with Deckorators Baluster Connectors)
 - (1) Post Sleeve Bracket placement template

Baluster options:

One Co-Extruded Composite Baluster Kit, which contains:

- * (20) – Balusters
- * (40) – Baluster Connectors with screws

Two Classic or Estate Aluminum Baluster Kits, which contain:

- * (10) – Aluminum Balusters

and

Two Classic or Estate Baluster Connector Kits, which contain:

- * (20) – Baluster Connectors

Twelve Glass Balusters sold in packs of 5

- * (5) – Glass Balusters

and

Twelve Scenic Baluster Connector Kits, which contain:

- * (2) – Glass Baluster Connectors

One 40" or 52" Post Sleeve Kit, which contains:

- * (1) – post sleeve
- * (1) – post base trim

One Post Cap for each post sleeve (Sold separately)

Each Deckorators CXT Rail Kit includes:

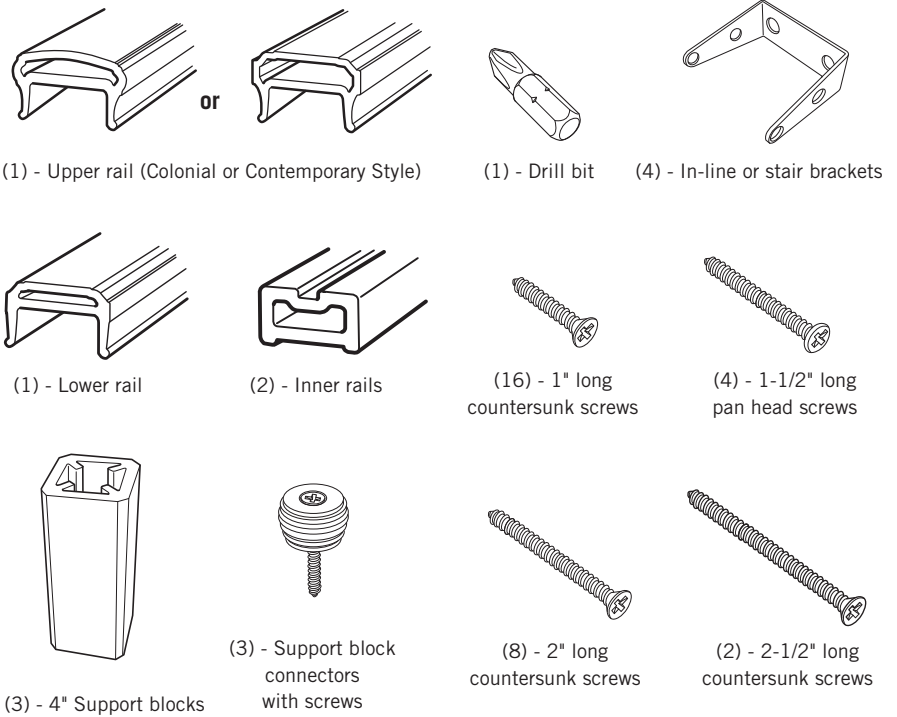

Items you will need:

- Drill/power screwdriver
- Assorted drill bits
- Hammer
- Miter or circular saw with fine-tooth carbide tip blade
- Construction adhesive
- Marked speed square
- Two clamps
- Carpenter's level
- Carpenter's pencil
- Adjustable wrench or socket wrench for bolts, etc.
- Safety glasses/goggles
- Assorted fasteners (see instructions)
- Tape measure

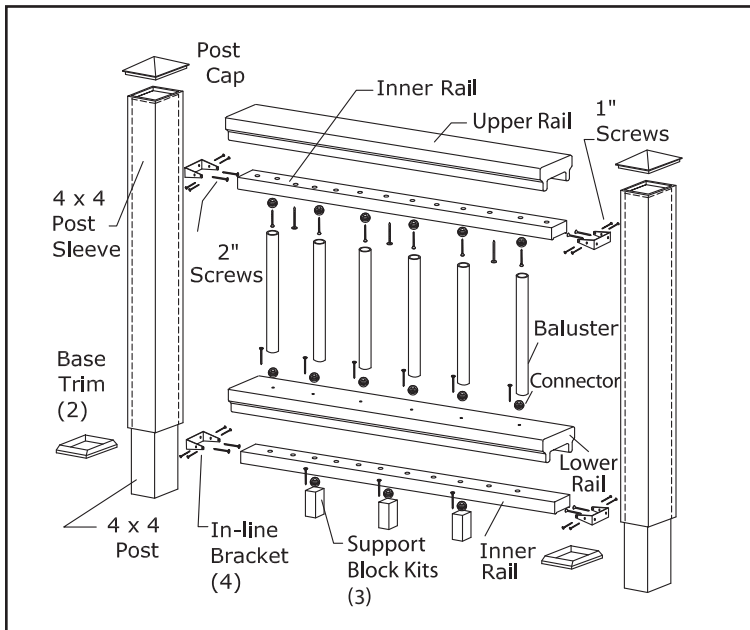

Prior to construction, check with your local regulatory agency for special code requirements in your area. Common railing heights are 36" and 42". Structural support should come from the continuation of deck support posts that extend up through the deck floor or from railing posts that are bolted to the inside of the rim or outer joists. Never span more than 8' on-center between railing posts. Install railing posts before deck boards are fastened to the joists.

Pre-drilling of all railing components is essential to successful installation. Do not over-tighten screws. Read instructions completely to get an understanding of how the product goes together and how each piece affects the other.

Step 1: Determine the number of railing posts needed for your deck. Post spacing is 8' on-center. Example: A 16'x20' deck attached to a building with a 4' access opening on one side will require a total of eight posts (fig. 1).

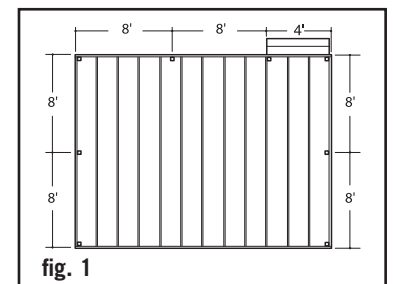

8' Rail Installation Instructions *continued*

Step 2: Install rail posts prior to installing deck boards. Cedar or pressure-treated pine 4x4 railing posts provide the structural strength for the railing. The length of each post is determined by the total of the joist width (7-1/4") + decking thickness (1") + railing height (36" or 42") + spacing for post cap (1-1/4") = 45-1/2" or 51-1/2".

Important: Do not notch the 4x4 railing posts. Notching will reduce the strength of the post and could result in railing collapse or failure.

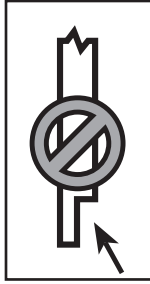

Step 3: Position, plumb with a level, and clamp the rail post on the interior face of the joist. Plumb again. The 4x4 railing post should be bolted to the inside of the joists using two 1/2"x6" galvanized carriage bolts. Corner posts use a third carriage bolt inserted through the adjacent joist (fig. 2).

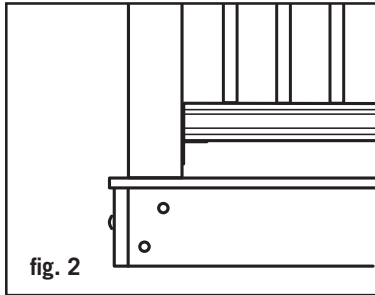

fig. 2

Step 4: Install decking; notch deck boards to fit around the 4x4 railing posts. Allow 1/4" space between the deck boards and any permanent structure or post. Additional blocking may be necessary on the 4x4 for fastening deck boards.

Step 5: Trim 4x4 post sleeves to length. Post sleeves should be a minimum of 1-1/2" longer than the railing height to accommodate a post cap (fig. 3). Example: For a 36" high railing, trim post sleeve to a minimum of 37-1/2"; can be left longer if desired. Slide a trimmed post sleeve over each 4x4 railing post. Slide a post base trim over each post sleeve.

Step 6: **Note!** The rails are pre-drilled. To ensure the outer balusters are equally spaced, the rail components require trimming at both ends. Ensure the holes are a minimum of 2-5/16" from post. Using the lower pre-drilled rail as a guide, place it adjacent to the post sleeves and center the rail so the furthest pre-drilled holes for the balusters are equal distances from the post sleeves. Mark the gap between the posts on to the lower rail and trim to fit.

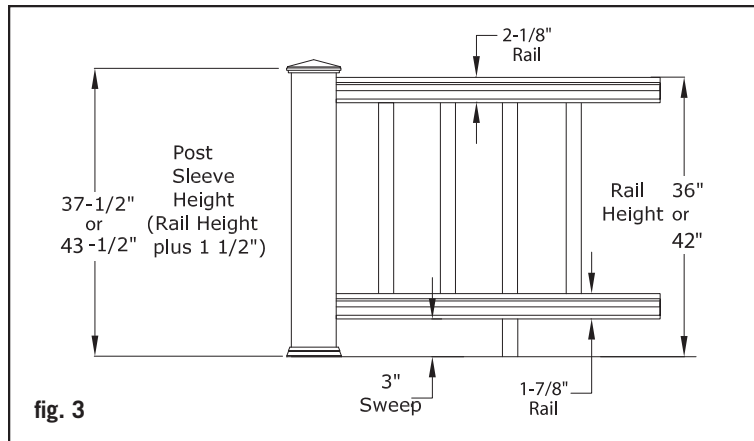

fig. 3

Step 7: **Note!** To ensure the balusters are installed plumb, the holes between the rail sections must all be aligned. **Tip:** Use a gauge pin or a 3/32" drill bit to ensure the holes are aligned. Using the trimmed lower rail as a guide, set one inner rail in the trimmed bottom rail and align the pre-drilled holes. Mark the cut lines on the inner rail with a pencil. **Note!** To allow for the thickness of the brackets, the inner rails should be 1/8" shorter than the outer rails with all holes equally spaced. Remove an additional 1/16" from the pencil mark on each end and trim the inner rail to length. Repeat for the second inner rail (fig. 4).

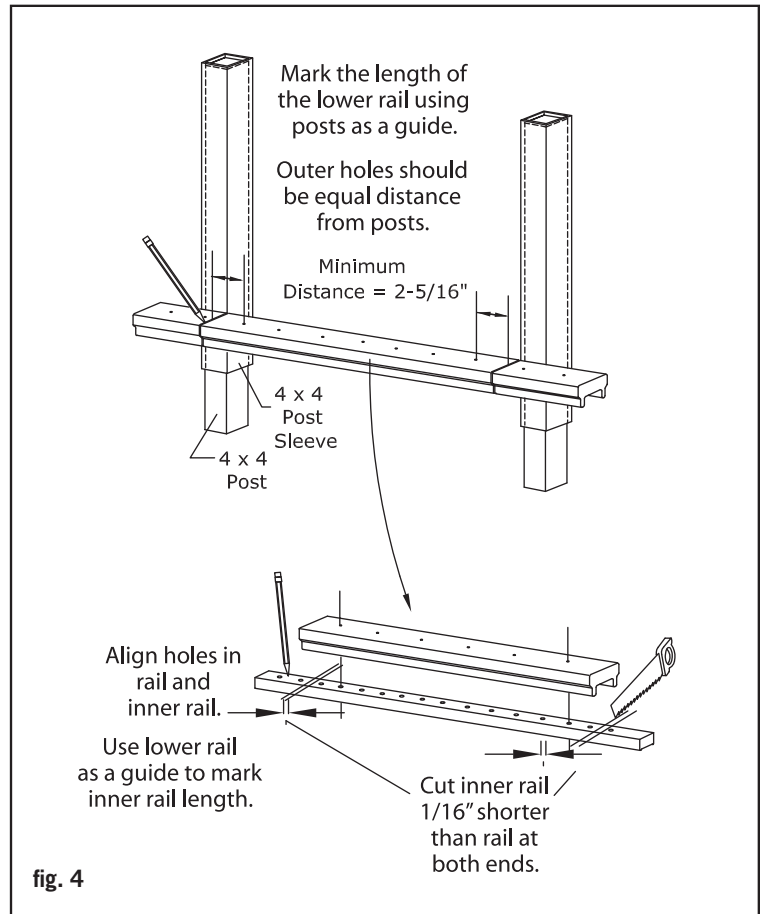

fig. 4

Step 8: Assemble the lower inner rail and support block assembly. A support block is needed every 2' on-center. Check building codes for a maximum spacing between deck surface and bottom of rail (sweep). A 3" sweep is recommended, but can be more or less if codes allow (fig. 3). Trim support blocks to desired height and pre-drill 1/8" holes in the proper location. Holes must be centered on the inner rail for support blocks to fit properly. Using the support block connectors, fasten support blocks to the underside of the inner rail.

Step 9: Mark the height of the brackets on the inside of the post using the bracket placement template included in the kit. Another option is to use the inner rail as a guide. The top of the bracket should be even with the top of the inner rail assembly. Drill two 1/8" holes through the bracket holes shown on the template and through the post sleeve for both the upper and lower brackets. Remove the bracket placement template from the post sleeve and fasten the upper and lower brackets to the post, using two 2" long countersunk screws. **Tip: For best results, use a long drill bit or add an extension bit to the drill.** Repeat on the adjacent post. Set the inner rail in between the lower brackets and pre-drill eight 1/8" holes at each bracket hole and into the inner rail. Fasten the rail to the bracket using eight 1" long countersunk screws.

Step 10: Set the lower rail on the lower inner rail between the posts. **Tip: Set the drill to the lowest setting when installing baluster connectors and do not overdrive the screws. Using two 2-1/2" long countersunk screws, set the two outermost baluster connectors in place.** This will properly align all pre-drilled holes. Using the screws provided with the baluster connectors, install the balance of the baluster connectors onto the lower rail assembly. **If using Deckorators aluminum balusters with connectors, use the 40-pack of 1" screws included with the rail kit. The screws included with the Deckorators connectors are too long for use with the CXT railing system.**

8' Rail Installation Instructions *continued*

Step 11: Determine the length of the balusters (fig. 3). Fig. 3 illustrates how a 36" high railing might be sized. Starting with a 3" sweep + 2" for the bottom railing, 29" baluster height + 2" for the top rail = a 36" rail height. If these are the dimensions that you are going to use, cut the balusters to 29" length using a cut-off or miter saw. Use 35" balusters for 42" railings. If you want to have your railing at a different height, use fig. 3 as a planning tool to determine the height to cut the post sleeves and the balusters. **Note:** Use a fixture to ensure a consistent length (+/- 1/16"). Trim the balusters to the required length. Install balusters on each baluster connector. Gently tap the balusters with a rubber mallet to eliminate any gaps. Check for level end to end. **Tip:** Wrap painters tape around the back side of both posts and place balusters against the tape. The tape will balance the balusters in place until the upper rails are installed. Remove tape when upper rail is in place.

Step 12: Important: When using Deckorators Designer Baluster Connectors (both Estate and Classic), the upper inner rail must be inverted (fig. 5). Use an exterior adhesive on the underside of the Designer Baluster Connectors to prevent the balusters from spinning. Install the baluster connectors on the underside of the top inner rail (fig. 6). Set the rail on to the balusters, gently tapping the rail to remove any gaps. Attach the inner rail to the brackets by pre-drilling eight 1/8" holes at each bracket hole and into the inner rail. Fasten the rail to the bracket using eight 1" long countersunk screws.

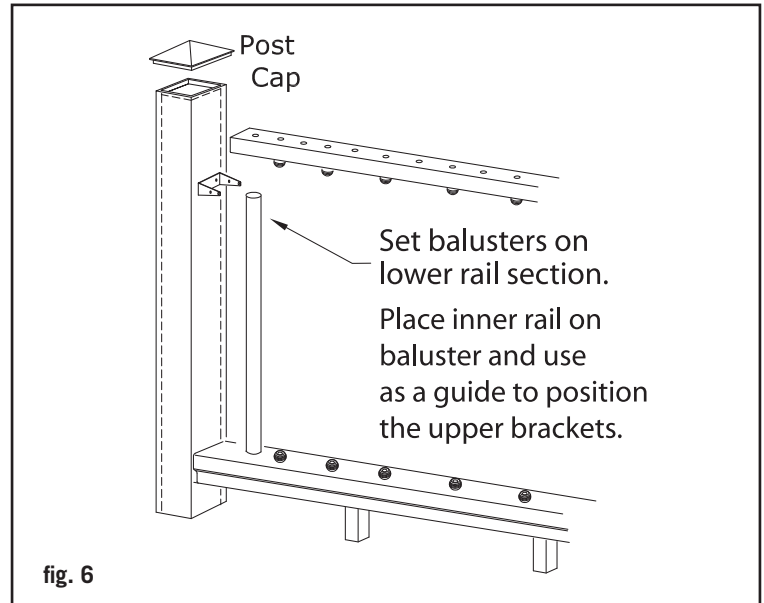
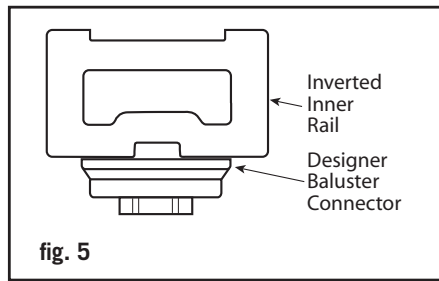

Step 13: Measure the distance between the posts and trim the upper top rail to length and set on the assembly. **Taking care not to drill all the way through the upper rail, use a 1/8" drill bit to pre-drill four 1-1/2" deep holes, equally spaced, through the underside of the inner rail and into the underside of the upper rail.** **Tip:** Place a piece of tape 1-1/2" from the end of the drill bit. Do not drill past the tape. Fasten cap rail in place using four 1-1/2" pan head screws.

Step 14: Apply construction adhesive to the inside edges of the post caps and place over each post sleeve.

Note: Touch-up paint is available to repair any chips or blemishes that occur during assembly and installation. Contact a Deckorators customer service agent at 800-332-5724 for availability.

Deckorators railing is a decorative railing and can only be used in those applications where a structural railing is not required by building codes. Deckorators is not suitable for structural use. It should not be used for primary load-bearing members such as posts, joists, beams or stringers. The same common-sense precautions should be taken when handling Deckorators as with wood or other building materials. Dust masks and eye protection devices are recommended to avoid possible irritation from sawdust and chips. Gloves will help to protect the hands. Hands should be washed after doing construction work.

The diagrams and instructions in this brochure are for illustration purposes only and are not meant to replace a licensed professional. Any construction or use of the product must be in accordance with all local zoning and/or building codes. The consumer assumes all risks and liability associated with the construction or use of this product. The consumer or contractor should take all necessary steps to ensure the safety of everyone involved in the project, including, but not limited to, wearing the appropriate safety equipment. **EXCEPT AS CONTAINED IN THE WRITTEN LIMITED WARRANTY, WARRANTOR DOES NOT PROVIDE ANY OTHER WARRANTY, EITHER EXPRESS OR IMPLIED, AND SHALL NOT BE LIABLE FOR ANY DAMAGES, INCLUDING CONSEQUENTIAL DAMAGES.**

Para cada sección de barandal de 8 pies de centro a centro necesitará:

Un kit de barandal en línea Deckorators CXT de 8 pies, que contiene:

- * (1) Barandal superior
- * (1) Barandal inferior
- * (2) Barandales interiores
- * (3) Kits de bloque de apoyo
 - (3) Bloques de soporte de 4"
 - (3) Conectores para bloque de soporte con tornillos
- * (1) Kit de herrajes de barandal en línea o barandal para escaleras, que contiene:
 - (4) Soportes en línea o para escalera
 - (16) Tornillos avellanados de 1" de longitud
 - (4) Tornillos de cabeza cónica de 1-1/2" de longitud
 - (8) Tornillos avellanados de 2" de longitud
 - (2) Tornillos avellanados de 2-1/2" de longitud
 - (1) Cabeza de taladro
 - (1) Paquete de tornillos con 40 tornillos (úsese con los conectores para balaustre Deckorators)
 - (1) Plantilla para colocar soportes con cobertura para poste

Opciones de balaustre:

Un kit de balaustres coextrudidos Composite, que contiene:

- * (20) – Balaustres
- * (40) – Conectores de balaustres con tornillos

Dos kits de balaustres Classic o Estate de aluminio, que contienen:

- * (10) – balaustres de aluminio y

Dos kits de conectores de balaustres Classic o Estate, que contienen:

- * (20) – Conectores de balaustres

Doce kits de balaustres de vidrio Scenic, que contienen:

- * (5) – Balaustres de vidrio y

Doce kits de conectores de balaustres Scenic, que contienen:

- * (2) – Conectores de balaustre de vidrio

Un kit de cobertura para poste de 40" ó 52", que contiene:

- * (1) – cobertura para poste
- * (1) – guarda para base de poste

Un tope para poste por cada cobertura para poste (se vende por separado)

Cada kit de barandal Deckorators CXT incluye:

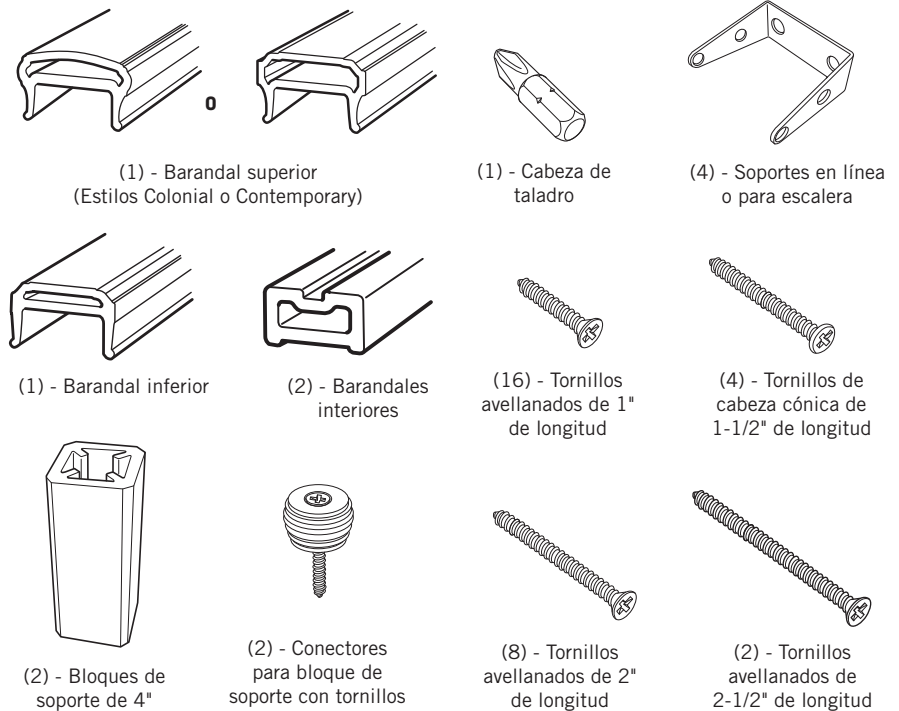

Qué necesitará:

- Taladro/desarmador eléctrico
- Cabezas de taladro diversas
- Martillo
- Sierra ingletadora o circular con hoja de punta de carburo
- Adhesivo para construcción
- Escuadra graduada
- Dos abrazaderas
- Nivel de carpintero
- Lápiz de carpintero
- Llave ajustable o dados para pernos, etc.
- Lentes de seguridad
- Herrajes variados (vea las instrucciones)
- Cinta métrica

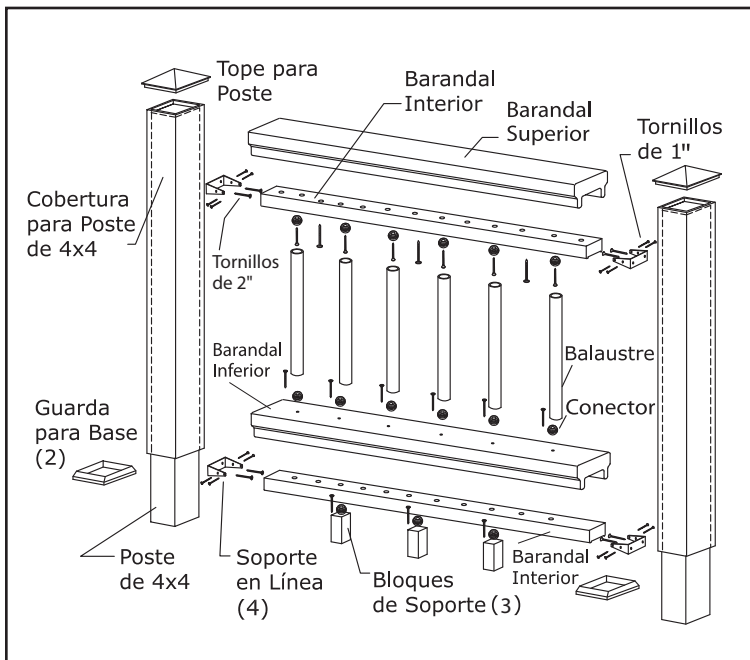

Antes de iniciar la construcción, consulte con la agencia reguladora local sobre requisitos especiales de la reglamentación en su área.

Las alturas comunes de los barandales son de 36" y 42". El soporte estructural debe provenir de la continuación de los postes de soporte de la terraza que se extienden hacia arriba a través del piso de la terraza o de los postes del barandal que están atornillados al interior del borde o de las vigas exteriores. Nunca deje una distancia de más de 8' al centro entre los postes del barandal. Instale los postes del barandal antes de fijar el entablado de la terraza a las vigas.

La perforación previa de todos los componentes del barandal es esencial para la instalación exitosa. No apriete demasiado los tornillos. Lea las instrucciones completamente para comprender el ensamblado del producto y cómo se afectan las piezas entre sí.

Paso 1: Determine el número de postes del barandal necesarios para su terraza. El espaciado de los postes es de 8' al centro. Ejemplo: Una terraza de 16'x20' fija a una construcción con una abertura de acceso de 4' en un costado requerirá un total de ocho postes (Figura 1).

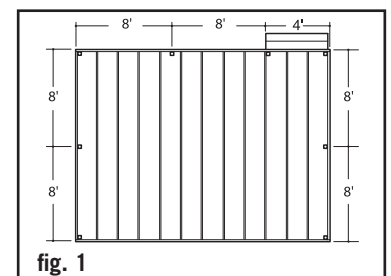

fig. 1

Instrucciones de instalación de barandal de 8 pies *continuación*

Paso 2 : Instale los postes para barandal antes de instalar el entablado de la terraza. Los postes de barandal de 4x4 de cedro o pino tratado a presión proporcionan la fuerza estructural para el barandal. La longitud de cada poste se determina mediante el total del ancho de la viga (7-1/4") + el grosor del entablado (1") + altura del barandal (36" o 42") + espaciado para el tope para poste (1-1/4") = 45-1/2" o 51-1/2".

Importante: No haga muescas en los postes del barandal de 4x4. Las muescas reducirán la fuerza del poste y pueden tener como resultado la ruptura o falla del barandal.

Paso 3 : Coloque y aplome con un nivel y asegure el poste del barandal sobre la cara interior de la viga. Nivele de nuevo. El poste de barandal de 4x4 deberá atornillarse al interior de las vigas usando dos pernos de cabeza redonda galvanizados de 1/2"x6". Los postes de esquinas usan un tercer perno de cabeza redonda insertado a través de la viga adyacente (Figura 2).



Paso 4 : Instale el tablado, corte las tablas de la terraza para ajustarlas alrededor de los postes del barandal de 4x4. Deje un espacio de 1/4" entre las tablas de la terraza y cualquier estructura o poste permanente. Puede ser necesario un bloqueo adicional en el 4x4 para fijar las tablas de la terraza.

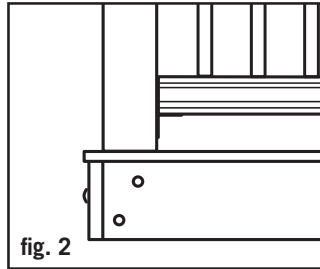

Paso 5 : Recorte las coberturas para poste de 4x4 a la longitud deseada. Las coberturas para poste deberán ser mínimo 1-1/2" más largas que la altura del barandal para acomodar un tope para poste (Figura 3). Ejemplo: Para un barandal de 36" de alto, recorte la cobertura para poste a un mínimo de 37-1/2", puede dejarse más largo si así lo desea. Deslice una cobertura de poste recortada sobre cada poste de barandal de 4x4. Deslice una guarda para base de poste sobre cada cobertura para poste.

Paso 6: ¡Nota! Los barandales están pre-perforados. Para asegurar que los balaustres externos tengan un espacio igual entre los mismos, los componentes del barandal necesitan recortarse en ambos extremos. Asegúrese que los orificios estén a un mínimo de 2-5/16" de cada poste. Usando el barandal inferior pre-perforado como guía, colóquelo junto a las coberturas para poste y centre el barandal para que los orificios pre-perforados más alejados para los balaustres estén a igual distancia que las coberturas para postes. Marque la brecha entre los postes en el barandal inferior y recórtelo para que se ajuste.

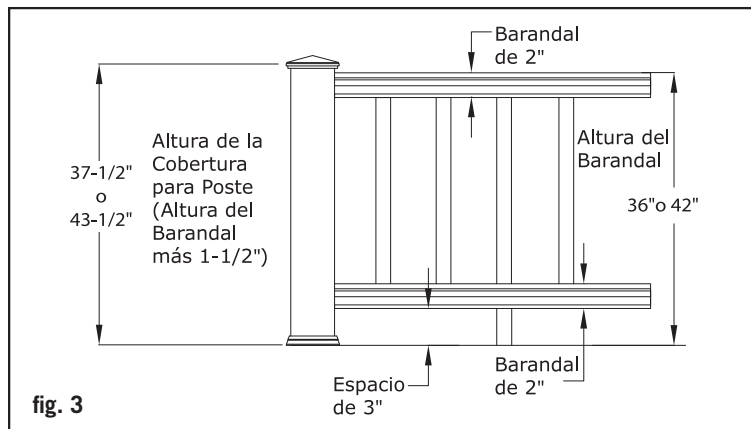

Paso 7: ¡Nota! Para asegurar que los balaustres estén instalados a plomo, los orificios entre las secciones de los barandales deben todos estar alineados. Consejo: Use un calibre o una cabeza de taladro de 3/32" para comprobar que los orificios estén alineados. Usando el barandal inferior recortado como guía, coloque un barandal interior en el barandal inferior recortado y alinee los orificios pre-perforados. Marque las líneas de corte en el barandal inferior con un lápiz. **¡Nota! Para permitir el paso del grosor de los soportes, los barandales interiores deberán ser 1/8" más cortos que los barandales exteriores con todos los orificios espaciados de la misma forma.** Quite 1/16" adicional de la marca de lápiz en cada extremo y recorte el barandal interior a la longitud debida.

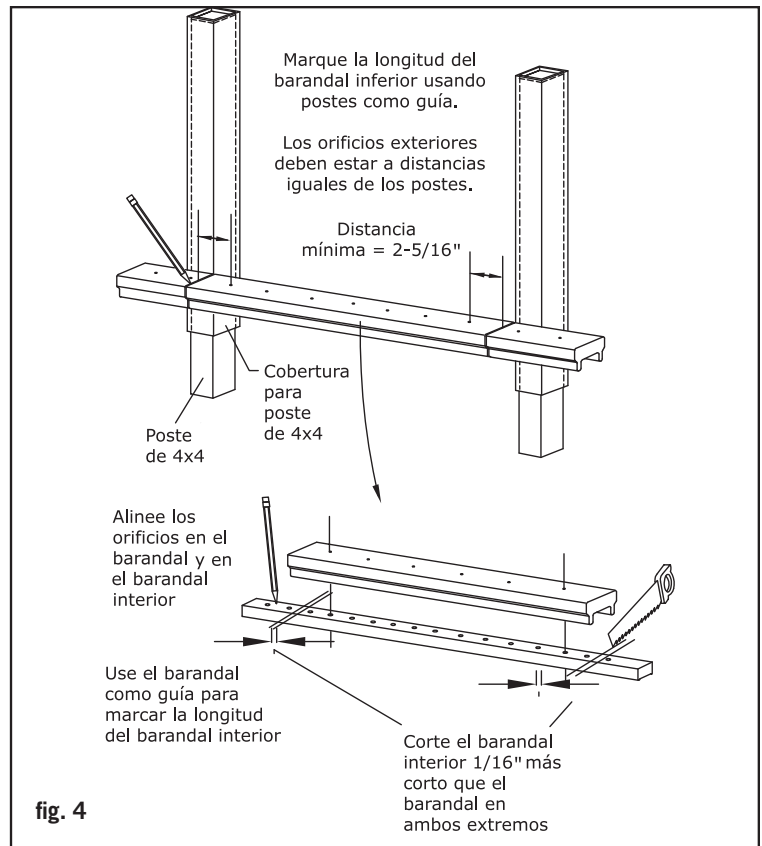

Repita para el segundo barandal interior (Figura 4).

Paso 8: Ensamble el barandal interior inferior y el conjunto de bloque de apoyo. Se requiere un bloque de soporte cada 2 pies de centro a centro. Revise los requisitos del código de construcción para el espaciamiento máximo entre la superficie de la terraza y la parte inferior del barandal (barrido). Se recomienda un barrido de 3" pero puede ser mayor o menor si lo permiten los códigos (figura 3). Recorte los bloques de soporte a la altura deseada y pre-perfore orificios de 1/8" en la ubicación adecuada. Los orificios deben estar centrados en el barandal interior para que los bloques de soporte se ajusten correctamente. Utilice los conectores de los bloques de soporte para asegurar dichos bloques en el lado inferior del barandal interior.

Paso 9: Marque la altura de los soportes en la cara interna del poste con la plantilla de colocación de soporte que se incluye en el kit. Otra opción es utilizar el barandal interno como guía. La parte superior del soporte deberá estar nivelada con la parte superior del conjunto de barandal interior. Perfore dos orificios de 1/8" a través de los orificios de los soportes tal como se muestra en la plantilla y a través de la cobertura del poste, tanto para el soporte superior como inferior. Retire la plantilla de colocación de los soportes de la cobertura del poste y asegure los soportes superior e inferior al poste con dos tornillos avellanados de 2" de longitud. **Consejo: Para obtener mejores resultados, utilice una cabeza de taladro larga o añada una cabeza de extensión al taladro.** Repita en el poste adyacente. Coloque el barandal interior entre los soportes inferiores y pre-perfore ocho orificios de 1/8" en cada orificio de soporte y en el riel interior. Sujete el riel en el soporte usando ocho tornillos avellanados de 1" de longitud.

Paso 10: Ajuste el barandal interior en el barandal interior inferior entre los postes. **Consejo: Ajuste el taladro en la configuración más baja al instalar conectores de balaustre y no atornille demasiado fuerte los tornillos. Usando dos tornillos avellanados de 2-1/2" de longitud, coloque en su lugar los dos conectores de balaustre de los extremos.** De esta manera, quedarán alineados todos los orificios pre-perforados. Usando los tornillos proporcionados con los conectores de balaustres, instale el balance de los conectores de balaustres en el conjunto del barandal inferior. **Si está utilizando balaustres de aluminio Deckorators con los conectores, utilice el paquete de 40 tornillos de 1" que se incluyen en el kit del barandal. Los tornillos que se incluyen con los conectores Deckorators son demasiado largos para usarse con el sistema de barandales CXT.**

Instrucciones de instalación de barandal de 8 pies *continuación*

Paso 11: Determine la longitud de los balaustres (Figura 3). La Figura 3 ilustra cómo puede medirse un barandal de 36" de alto. Comenzando con un espacio de 3" + 2" para el barandal inferior, + 29" de altura del balaustre + 2" para el barandal superior = una altura de barandal de 36". Si estas son las dimensiones que utilizará, corte los balaustres a una longitud de 28-1/2" usando una sierra de corte o de mesa. Use balaustres de 35" para barandales de 42". Si usted desea tener su barandal a una altura diferente, use la Figura 3 como una herramienta de planeación para determinar la altura de corte de las coberturas para poste y los balaustres. Nota: Use una herramienta para asegurar una longitud consistente (+/- 1/16"). Corte los balaustres a la longitud requerida. Instale los balaustres en cada conector para balaustres. Martille suavemente los balaustres con un mazo de goma para eliminar cualquier separación. Revise el nivel de extremo a extremo.

Paso 12: Importante: al utilizar los conectores para balaustres Deckorators Designer (tanto Estate como Classic), debe invertirse el barandal superior interior (figura 5). Use un adhesivo para exteriores en el lado inferior de los conectores para balaustres Designer para evitar que los balaustres giren. Instale los conectores de balaustre en la parte de abajo del barandal interior superior (figura 6). Coloque el barandal en los balaustres, dando golpecitos suaves en el barandal para eliminar cualquier separación. Acople el barandal interior a los soportes. Para esto, pre-perfore ocho orificios de 1/8" en cada orificio de soporte y en el barandal interior. Sujete el barandal en el soporte usando ocho tornillos avellanados de 1" de longitud.

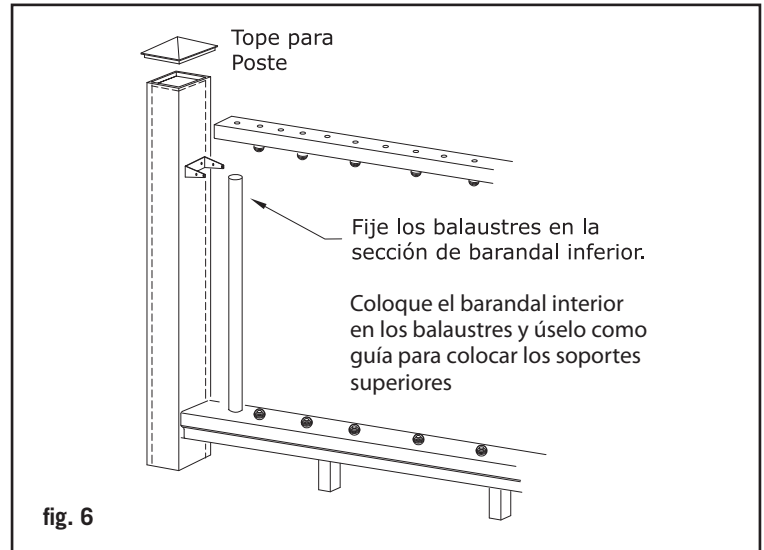
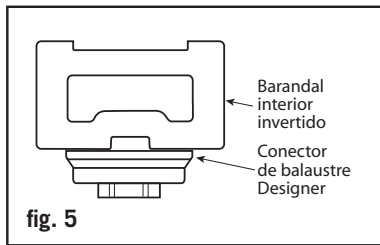

Paso 13: Mida la distancia entre los postes y recorte el barandal superior a la longitud deseada y ajuste en el ensamble. **Con cuidado para no perforar por completo el barandal superior, utilice una cabeza de taladro de 1/8" para pre-perforar cuatro orificios de 1-1/2" separados a una distancia uniforme entre sí, a través de la cara inferior del barandal interior y en la cara inferior del barandal superior. Consejo: Coloque un trozo de cinta a una distancia de 1-1/2" del extremo de la cabeza de taladro. No perfora más allá de la cinta.** Fije el barandal de tapa en su lugar usando los cuatro tornillos de cabeza plana de 1-1/2".

Paso 14 : Aplique adhesivo de construcción a los bordes interiores de las tapas de poste y colóquelas sobre cada cobertura para poste.

Nota: Existe pintura para retocar disponible para reparar cualquier astilla o marca que ocurra durante el ensamble y la instalación. Comuníquese con el representante de servicio a clientes de Deckorators al teléfono 800-332-5724 para consultar la disponibilidad.

El barandal Deckorators es un barandal decorativo y sólo puede utilizarse en aquellas aplicaciones en las que los códigos de construcción no requieran un barandal estructural. Deckorators no es adecuado para uso estructural. No deberá utilizarse para elementos de carga primarios como postes, travesaños, vigas o largueros. Las mismas precauciones de sentido común deberán tomarse al manejar Deckorators así como madera u otros materiales de construcción. Se recomienda usar mascarillas contra polvo y dispositivos de protección ocular para evitar la posible irritación causada por aserrín y astillas. Los guantes lo ayudarán a proteger sus manos. Debe lavarse las manos después de realizar trabajo de construcción.

Los diagramas e instrucciones en este folleto son sólo para fines de ilustración y no reemplazan a un profesional autorizado. Cualquier construcción con el, o uso del, producto debe hacerse de acuerdo con todos los códigos locales de planificación urbana y/o de construcción. El consumidor asume todo riesgo y responsabilidad asociados con la construcción o uso de este producto. El consumidor o contratista debería tomar todos los pasos necesarios para garantizar la seguridad de todos los involucrados en el proyecto, incluso, pero no limitado al, uso del equipo apropiado de seguridad. **EXCEPTO COMO SE INCLUYEN EN LA GARANTÍA LIMITADA ESCRITA, EL GARANTE NO OFRECE NINGUNA OTRA GARANTÍA, SEA EXPRESA O IMPLÍCITA, Y NO SERÁ RESPONSABLE DE NINGÚN DAÑO, INCLUSO DE DAÑOS CONSIGUIENTES.**

Instructions d'installation de traverse de 8 pi Pour les installations utilisant des balustres co-profilés Composite, Classique

Pour chaque section de traverse centre-à-centre de 8 pi, vous aurez besoin de ce qui suit :

Une trousse de traverses en ligne Deckorators CXT de 8 pi qui contient :

- * (1) traverse supérieure
- * (1) traverse inférieure
- * (2) traverses intérieures
- * (3) trousse de blocs de support
 - (3) blocs de support de 4 po
 - (3) raccords de bloc de support avec vis
- * (1) trousse de quincaillerie d'escalier ou en ligne, qui contient :
 - (4) fixations d'escalier ou en ligne
 - (16) longues vis à tête fraisée de 1 po
 - (4) longues vis à tête cylindrique de 1 1/2 po
 - (8) longues vis à tête fraisée de 2 po
 - (2) longues vis à tête fraisée de 2 1/2 po
 - (1) foret de perceuse
 - (1) paquet de vis comprenant 40 vis (à utiliser avec les raccords de balustres Deckorators)
 - (1) modèle de placement de fixations de manchons de poteaux

Options de balustres :

Une trousse de balustres composites co-profilés qui contient :

- * (20) – balustres
- * (40) – raccords de balustres avec vis

Deux trousse de balustres d'aluminium Classique ou Estate qui contient :

- * (10) – balustres d'aluminium **et**

Deux trousse de raccords de balustres Classique ou Estate qui contient :

- * (20) – raccords de balustres

Douze balustres de verre vendus en paquets de 5 **et**

Douze trousse de raccords de balustres Scenic, qui contiennent :

- * (2) – 2 raccords de balustres de verre

Une trousse de manchons de poteaux de 40 ou 52 po qui contient :

- * (1) – manchon de poteau
- * (1) – garniture de base de poteau

Un capuchon de poteau pour chaque manchon de poteau (vendu séparément)

Chaque trousse de traverses Deckorators CXT inclut :

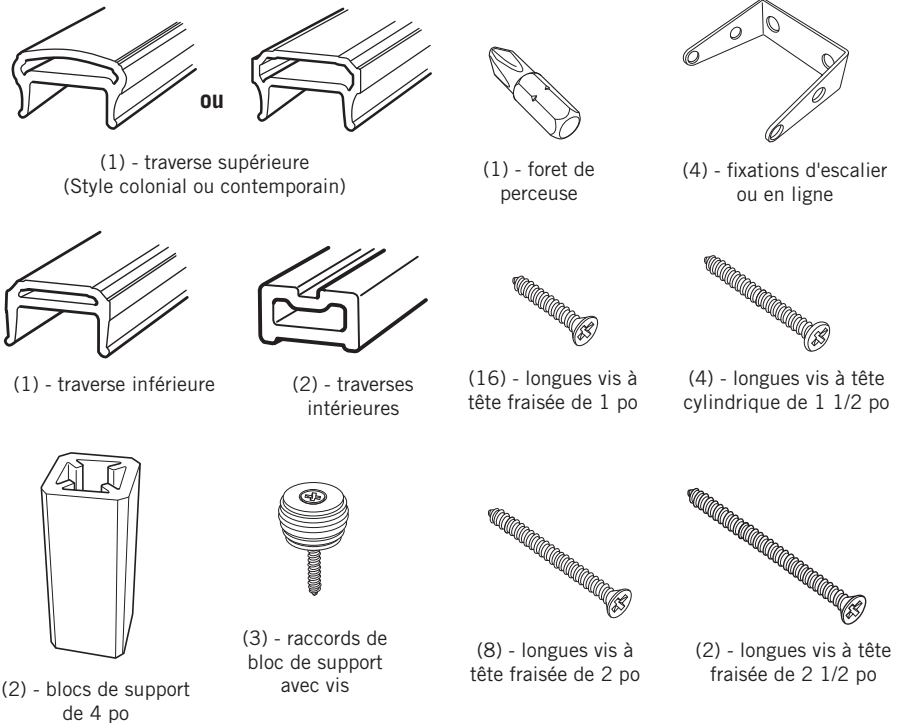

Articles dont vous aurez besoin

- Tournevis électrique
- Forets de perceuse assortis
- Marteau
- Scie circulaire ou à onglets avec lame à pointe fine au carbure
- Adhésif de construction
- Équerre
- Deux serre-joints
- Niveau à bulle
- Crayon de menuisier
- Clé ou clé à douille ajustable pour boulons, etc.
- Lunettes de protection
- Dispositifs de fixation agencés (voir instructions)
- Ruban à mesurer

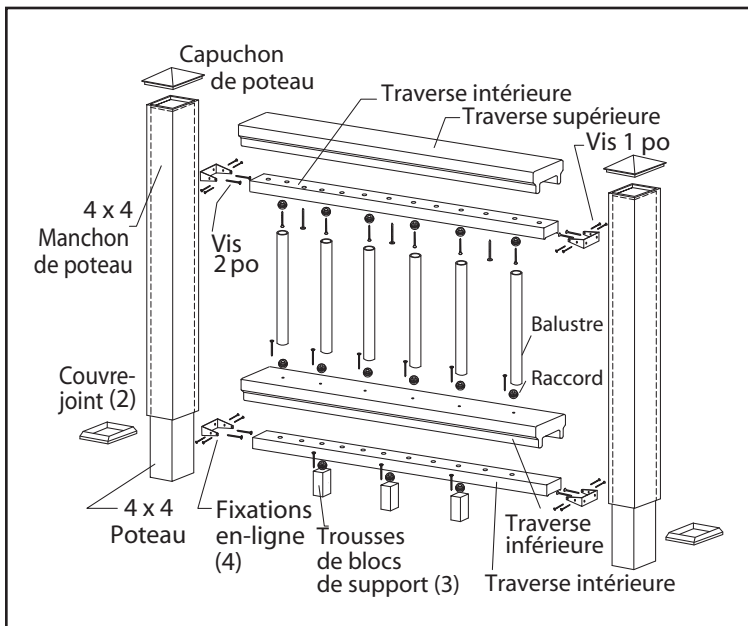

Avant la construction, informez-vous auprès de votre municipalité afin de connaître la réglementation.

Les hauteurs habituelles des balustrades sont de 36 po et de 42 po. Le soutien de la structure devrait provenir de la continuité des poteaux de soutien de la terrasse qui se prolongent jusqu'au plancher ou des poteaux de rampe qui sont fixés à l'intérieur ou à l'extérieur sur le bord des solives. Ne laissez jamais plus de 6 pi d'écart entre les poteaux pour une section de traverse de centre à centre. Installez les poteaux avant de fixer les lames de terrasses sur les solives.

Il est essentiel de prépercer tous les éléments de la balustrade afin que l'installation soit un succès. Ne serrez pas trop les vis. Lisez les instructions au complet afin de bien comprendre comment assembler le produit et comment chaque pièce se fixe à l'autre.

Étape 1 : Calculez le nombre de poteaux pour balustrades dont vous aurez besoin pour votre terrasse. Les poteaux doivent être espacés de 8 pi de centre à centre. Exemple : Une terrasse de 16 pi x 20 pi fixée à un immeuble avec une ouverture de 4 pi sur le côté afin d'y accéder demandera 8 poteaux (fig.1).

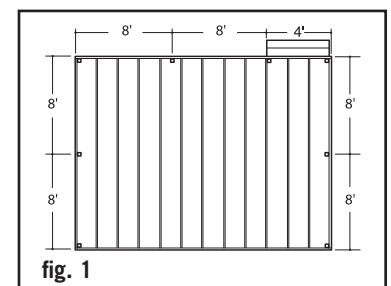

Instructions d'installation de traverse de 8 pi suite

Étape 2 : Installez les poteaux pour balustrade avant de fixer les lames de terrasse. Les poteaux pour balustrade en cèdre ou en pin traité sous pression sont la force structurale de la balustrade. La longueur de chaque poteau est déterminée par le total des largeurs des solives (7-1/4 po) + l'épaisseur des lames (1 po) + la hauteur de la balustrade (36 po ou 42 po) + l'espacement pour les capuchons de poteaux (1-1/4 po) = 45-1/2 po ou 51-1/2 po.

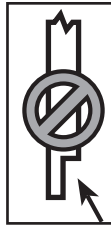

Important : N'entaillez pas les poteaux pour balustrade 4x4. Entailler un poteau réduira sa force et pourrait causer l'effondrement ou l'échec de la construction.

Étape 3 : Placez, nivelez et serrez à l'aide d'un serre-joint le poteau pour balustrade sur la face inférieure de la solive. Nivelez encore. Le poteau 4x4 devrait être fixé à l'intérieur des solives avec des boulons de carrosserie galvanisés de 1/2 po x 6 po. Pour les poteaux dans les coins, utilisez un troisième boulon que vous fixerez à la solive adjacente (fig. 2).

fig. 2

Étape 4 : Installez les lames : entaillez les lames afin qu'elles se placent avec les poteaux pour balustrade 4x4. Laissez un espacement de 1/4 po entre les lames, toute structure permanente ou tout poteau. Un blocage additionnel pourrait être nécessaire pour les 4x4 afin de fixer les lames de terrasse.

Étape 5 : Taillez les manchons de poteaux 4x4 pour la longueur. Les manchons de poteaux devraient être d'au moins 1-1/2 po plus longs que la hauteur de la traverse pour accommoder un capuchon de poteau (fig. 3). Exemple – pour une traverse de 36 po de haut, taillez le manchon à au moins 37-1/2 po, mais peut être plus long si vous le désirez. Glissez un manchon de poteau taillé sur chaque poteau de traverse de 4x4. Glissez une garniture de base de poteau sur chaque manchon de poteau.

Étape 6 : Remarque! Les traverses sont pré-percées. Pour assurer que les balustres extérieurs soient espacés de manière égale, les éléments de la traverse doivent être taillés aux deux extrémités. Assurez-vous que les trous sont à au moins 2-5/16 po du poteau. Utilisez la traverse inférieure pré-percée comme guide et placez-la près des manchons de poteau et centrez la traverse pour que les trous pré-percés les plus loin des balustres soient à des distances égales des manchons de poteaux. Marquez l'écart entre les poteaux sur la traverse inférieure et taillez pour ajuster.

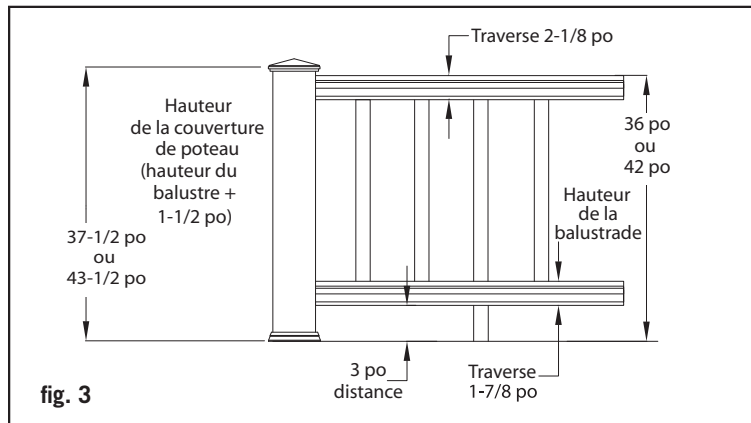

fig. 3

Étape 7 : Remarque! Pour assurer que les balustres sont installés à niveau, les trous entre les sections des traverses doivent tous être alignés. Conseil : Utilisez un clou de cloueuse ou un foret de perceuse de 3/32 po pour assurer l'alignement des trous. Utilisez la traverse inférieure taillée comme guide, installez une traverse inférieure dans la traverse inférieure taillée et alignez les trous pré-percés. Marquez les lignes de coupe de la traverse inférieure avec un crayon. **Remarque! Pour tenir compte de l'épaisseur des fixations, les traverses intérieures devraient être 1/8 po plus courtes que les traverses extérieures avec tous les trous espacés de manière égale.** Retirez un autre 1/16 po de la marque de crayon à chaque extrémité et taillez la traverse inférieure à la longueur. Répétez pour la deuxième traverse inférieure (fig. 4).

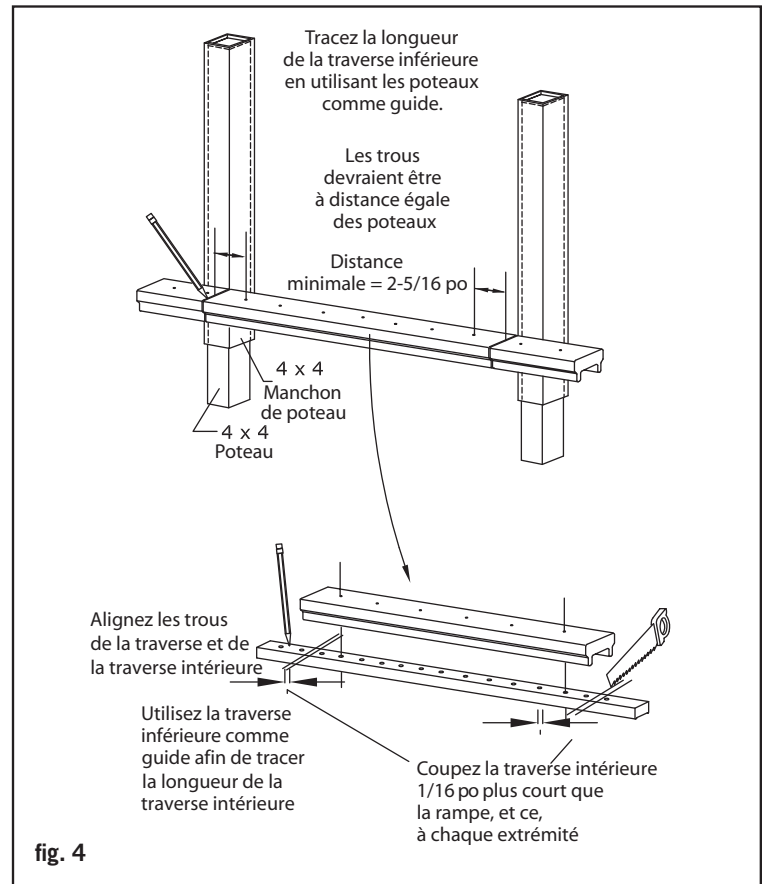

fig. 4

Étape 8 : Assemblez la traverse inférieure et l'assemblage du bloc de support. Il faut un bloc de support à tous les 2 pi de centre-à-centre. Vérifiez les exigences du code de la construction pour l'espacement maximum entre la surface de la terrasse et le bas de la traverse (balayage). Un espacement de 3 po est recommandé, mais peut être plus ou moins si les codes le permettent (fig. 3). Taillez les blocs de support à la hauteur voulue et pré-percez des trous de 1/8 po au bon endroit. Les trous devraient être centrés sur la traverse inférieure pour que les blocs de support s'ajustent correctement. Utilisez les raccords de blocs de support et attachez les blocs de supports sous la traverse inférieure.

Étape 9 : Marquez la hauteur des fixations à l'intérieur du poteau en utilisant le modèle de placement des fixations inclus dans la trousse. Une autre option est d'utiliser la traverse inférieure comme guide. Le dessus de la fixation devrait être à niveau avec le dessus de l'assemblage de la traverse inférieure. Percez deux trous de 1/8 po à travers les trous de fixation indiqués sur le modèle et à travers le manchon du poteau pour les fixations supérieures et inférieures. Retirez le modèle de placement du manchon du poteau et attachez les fixations supérieures et inférieures au poteau avec les vis à tête fraisée de 2 po. **Conseil : Pour les meilleurs résultats, utilisez un long foret de perceuse ou ajoutez une rallonge de foret à la perceuse.** Répétez sur le poteau adjacent. Installez la traverse inférieure entre les fixations inférieures et pré-percez huit trous de 1/8 po à chaque trou de fixation et dans la traverse inférieure. Attachez la traverse à la fixation en utilisant huit vis à tête fraisée de 1 po.

Étape 10 : Installez la traverse inférieure sur la traverse inférieure inférieure entre les poteaux. **Conseil : Réglez la perceuse au réglage le plus bas en installant les raccords de balustres et ne resserrez pas trop les vis. Utilisez deux longues vis fraisées de 2 1/2 po, installez les deux raccords de balustres le plus éloignés en place.** Ceci permettra d'aligner correctement tous les trous pré-percés. Utilisez les vis fournies avec les raccords de balustrade et installez le reste des raccords de balustres dans l'assemblage de traverse inférieure. **Si vous utilisez des balustres d'aluminium Deckorators avec raccords, utilisez le paquet de 40 vis de 1 po inclus dans la trousse de traverse. Les vis incluses avec les raccords Deckorators sont trop longues pour les utiliser avec le système de traverse CXT.**

Instructions d'installation de traverse de 8 pi suite

Étape 11 : Calculez la longueur des balustres (fig. 3). La Fig. 3 montre comment une balustrade de 36 po devrait être dimensionnée. En commençant avec une distance de 3 po au bas + 2 po à partir du pied de la balustrade + des balustres d'une hauteur de 29 po + 2 po pour la rampe de dessus = une balustrade d'une hauteur de 36 po. Si ce sont les dimensions que vous utiliserez, coupez des balustres d'une longueur de 29 po en utilisant une ébouteuse ou une scie à onglet. Coupez des balustres de 35 po pour une balustrade de 42 po de hauteur. Si vous voulez que votre balustrade soit d'une hauteur différente, référez-vous à la fig.3 comme outil de planification afin de déterminer la hauteur dont vous couperez les manchons de poteaux et les balustres. **Note : Utilisez un porte-pièce afin de vous assurer d'une longueur constante (+/- 1/16 po).** Taillez les balustres de la bonne longueur. Placez les balustres dans chaque embout de balustre. Tapez doucement sur les balustres avec un maillet en caoutchouc afin d'éliminer tout espacement possible. Nivelez d'un bout à l'autre.

Étape 12 : Important : en utilisant les raccords de balustre Deckorators Designer (Estate et Classic), la traverse intérieure supérieure doit être inversée (fig. 5). Utilisez un adhésif extérieur sous les raccords de balustre Designer pour éviter que les balustres pivotent. Installez les raccords de balustre sous la traverse intérieure supérieure (fig. 6). Installez la traverse sur les balustres, frappez délicatement la traverse pour retirer tous écarts. Installez la traverse intérieure aux fixations en pré-perçant huit trous de 1/8 po à chaque trou de fixation et dans la traverse intérieure. Attachez la traverse à la fixation en utilisant huit vis à tête fraisée de 1 po.

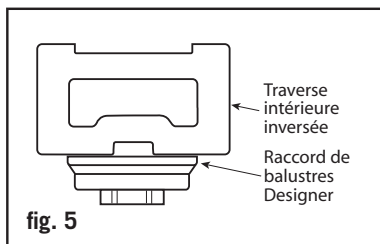

fig. 5

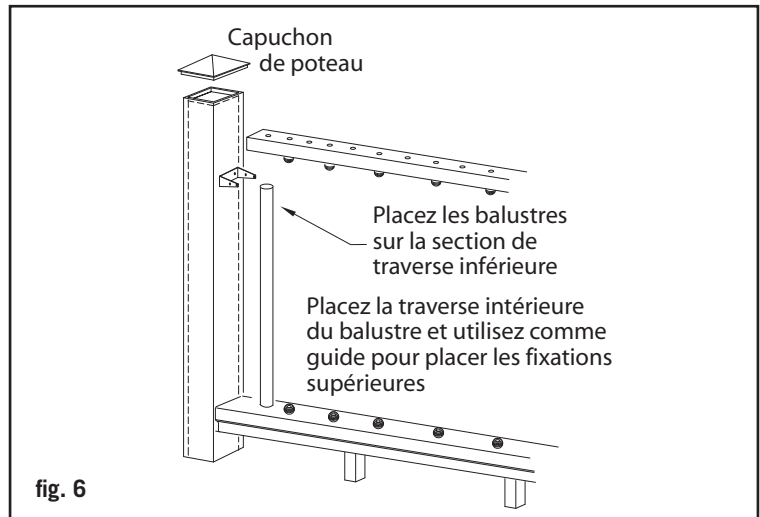

fig. 6

Étape 13 : Mesurez la distance entre les poteaux et taillez la traverse la plus haute à la longueur et placez sur l'assemblage. **Attention de ne pas percer complètement à travers la traverse supérieure, utilisez un foret de perceuse de 1/8 po pour pré-percer quatre trous de 1 1/2 po de profondeur, espacés uniformément, sous la partie inférieure de la traverse intérieure et dans le dessous de la traverse supérieure. Conseil : Placez un morceau de ruban adhésif à 1 1/2 po de l'extrémité du foret de perceuse. Ne dépassez pas cet endroit en perçant.** Installez la traverse à chapeau en place avec quatre vis à tête cylindrique de 1 1/2 po.

Étape 14 : Posez un adhésif de construction sur les côtés intérieurs des capuchons de poteaux et placez ceux-ci sur chaque manchon de poteau.

Remarque : Une peinture de retouche est disponible pour réparer tous copeaux ou défauts du fini qui pourraient apparaître durant l'assemblage et l'installation. Contactez un agent du service à la clientèle Deckorators au 800-332-5724 pour connaître la disponibilité.

La traverse Deckorators est une traverse décorative et peut être utilisée seulement dans les applications où une traverse structurale n'est pas requise par les codes de construction. Les mêmes précautions que l'on prend avec le bois ou d'autres matériaux de construction devraient être prises lors de la manipulation de produits Deckorators. Des masques protecteurs contre la poussière et du matériel qui protège les yeux sont recommandés afin d'éviter les irritations produites par les copeaux et les sciures de bois. Porter des gants protégera les mains. Les mains devraient toujours être lavées après un travail de construction. Les diagrammes et les instructions contenus dans cette brochure sont présents à des fins d'illustration seulement et ne remplacent pas un professionnel accrédité. Toute construction ou toute utilisation de ce produit doit être conforme aux codes de la construction et/ou aux règlements de zonage. Le consommateur assume tous les risques et responsabilités associés à la construction du produit. Le consommateur ou l'entrepreneur devrait prendre les mesures nécessaires afin d'assurer la sécurité de tous ceux qui font partie d'un projet, incluant, mais qui ne se limite pas seulement à ça, le port d'équipement de sécurité approprié. **À L'EXCEPTION DE CE QUI EST ÉCRIT POUR LA GARANTIE LIMITÉE, LE GARANT NE FOURNIT AUCUNE AUTRE GARANTIE, QU'ELLE SOIT IMPLICITE OU EXPLICITE, ET NE DEVRAIT PAS ÊTRE TENU RESPONSABLE DES DOMMAGES, INCLUANT LES DOMMAGES INDIRECTS.**